

SUK91CMX9

Размеры прибора	90x60 cm
Количество духовок с меткой энергоэффективности	1
Источник нагрева духовки	Электрический
Тип варочной панели	Стеклокерамическая варочная панель
Тип основной духовки	Термовентилируемый
Система очистки, основная духовка	Паровая очистка
EAN-код	8017709217372
Класс энергоэффективности	A











Эстетика

Эстетика	Classica	Дисплей	Электронное с 5 кнопками
Серия	Concerto	Цвет кнопок	Черный
Цвет	Нержавеющая сталь	Количество переключателей	7
Отделка	Матовая	Цвет шелкографии	Черный
Дизайн	Стандартный	Ручка	Classica
Дверца	С 2-мя горизонтальными полосами	Ручки	Сатинированная нерж. сталь
Защитный бортик	Да	Тип стекла	Стекло Stopsol
Цвет варочной панели	Нержавеющая сталь	Цоколь	Черный
Обработка панели управления	Нержавеющая сталь	Отсек для хранения	Дверца
Поворотные переключатели	Classica	Логотип	Штампованный
Цвет переключателей	Нержавеющая сталь матовая, обработка против отпечатков пальцев	Расположение логотипа	Полоса под духовым шкафом

Программы/ функции

Количество функций приготовления	8
---	---

Традиционные функции приготовления

 Статический	 Вентилируемый	 Термовентилируемый
 ECO	 Гриль большой	 Гриль большой + конвекция
 Нижний нагрев + конвекция	 Вертел	

Функции очистки

 Паровая очистка
--

Технические характеристики варочной панели



Количество зон приготовления 5

Фронтальная левая - Керамическая - одинарная - 1.20 кВт - Ø 15.0 см
Задняя левая - Керамическая - одинарная - 2.00 кВт - Ø 20.0 см
Центральная - Стеклокерамическая - овальное расширение - 1.40 - 2.20 кВт - 26.5x17.0 см
Задняя правая - Керамическая - двойная - 0.70 - 2.00 кВт - Ø 12.0 - Ø 21.0 см
Фронтальная правая - Керамическая - одинарная - 1.20 кВт - Ø 15.0 см

Индикация выбранной зоны Да	Индикация остаточного тепла Да
------------------------------------	---------------------------------------

Технические характеристики - основная духовка



Количество ламп подсветки	2	Внутренние стекла дверцы съемные	Да
Количество конвекторов	2	Количество стекол дверцы	3
Полезный объем	115 л	Количество теплоотражающих стекол дверцы	2
Полный объем, 1-я духовка	129 л	Термостат безопасности	Да
Материал внутренней камеры	Эмаль Ever Clean	Система охлаждения	Тангенциальная
Количество уровней приготовления	5	Размеры внутренней камеры (ВхШхГ)	371x724x418 мм
Тип направляющих	Металлические направляющие	Регулировка температуры	Электромеханический
Тип ламп подсветки	Галогенная	Мощность нижнего нагревательного элемента	1800 Вт
Мощность ламп подсветки	40 Вт	Мощность верхнего нагревательного элемента	1200 Вт
Программатор длительности приготовления	Старт и стоп	Мощность гриля	1700 Вт
Освещение при открытой дверце	Да	Мощность большого гриля	2900 Вт

Открытие дверцы	Стандартное открывание	Мощность кольцевого нагревательного элемента	2 x 1550 Вт
Съемная дверца	Да	Тип гриля	Электрический
Внутреннее стекло дверцы сплошное	Да		

Опции, основная духовка

Таймер	Да	Минимальная температура	50 °C
Акустический сигнал окончания приготовления	Да	Максимальная температура	260 °C

Аксессуары в комплекте, основная духовка

Решетка с задним и боковым упором	1	Противень глубокий (40 мм)	1
Противень (20 мм)	1	Решетка для противня	1

Электрическое подключение

Номинальная мощность	11800 Вт	Частота тока	50/60 Гц
Сила тока	32 А	Длина электрического кабеля	150 см
Напряжение	220-240 В	Клеммная коробка	5 полюсов
Напряжение 2	380-415 В		

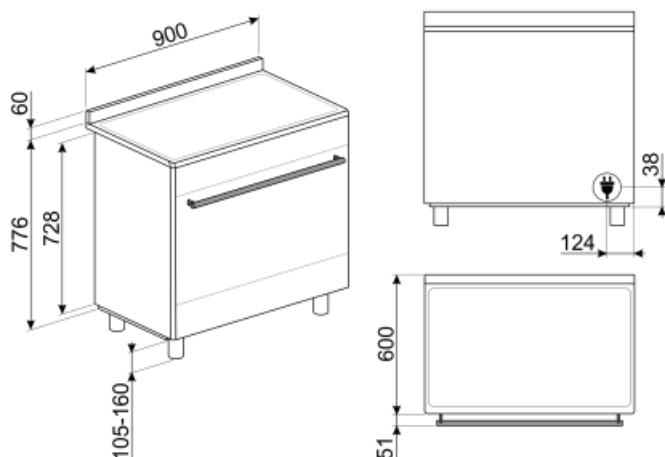

Not included accessories



PPX6090

Гриль из нержавеющей стали для варочных центров Concerto 90 см



SFLK1

Блокировка управления



GTP

Телескопические направляющие неполного выдвижения (1 уровень)
Извлечение: 300 мм
Материал: полированная нержавеющая сталь AISI430



PRTX

Огнеупорный камень для пиццы с ручками. Диаметр 35 см. Не подходит для микроволновых печей.



PPR9

Огнеупорный камень для пиццы без ручек. Камень прямоугольной формы: L64xH2,3xP37,5 см.



KIT600SNL-9

Накладка на тыльную сторону варочной панели, подходит для 90 см Concerto

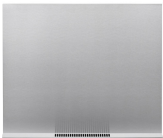

KIT90X9-1

Стеновая панель, 90x60 см, нержавеющая сталь, для плит Concerto



KITH95

Регулируемые по высоте ножки (950 мм), нержавеющая сталь



KITPDQ

Регулируемые по высоте ножки (850 мм), нержавеющая сталь, для варочных центров



SCRP

Скребок для индукционных и стеклокерамических варочных панелей, а также теппаняки



PALPZ

Лопатка для пиццы с откидной ручкой
Ширина: 315 мм
Длина: 325 мм



GTT

Полностью выдвижные телескопические направляющие (1 уровень)
Выдвижение: 433 мм
Материал: полированная нержавеющая сталь AISI 430

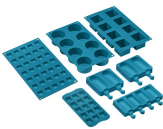

SMOLD

Комплект из 7 силиконовых форм для мороженого, леденцов, пралине, кубиков льда или порционных продуктов.
Используется при температуре от -60°C до +230°C

Symbols glossary (TT)



Система воздушного охлаждения: для обеспечения безопасной температуры поверхности.



Дверца с тройным остеклением



A: энергоэффективность, измеренная от A+++ до D/G в зависимости от семейства продуктов



Эмаль Ever Clean: эмаль Ever Clean наносится электростатически, чтобы предотвратить образование трещин или сколов с течением времени. Это особая эмаль, устойчивая к бытовым кислотам, которая, помимо приятного блеска, способствует более тщательной очистке стенок духовки благодаря своей меньшей пористости. После нанесения ее запекают при температуре выше 850°C и медленно полимеризуют с научно определенной скоростью, чтобы обеспечить однородную глубину и прочность. Эмаль Ever Clean создает безупречный вид как внутри духовки, так и на противнях, что делает поверхности духовки невероятно привлекательными и сохраняет их в течение долгого времени, так как снижает адгезию жира во время приготовления.



В газовых духовках вентилятор быстро и равномерно распределяет тепло по всей полости духового шкафа, избегая передачи аромата при одновременном приготовлении нескольких разных блюд. В электрических духовках эта комбинация позволяет быстрее приготовить продукты, которые уже готовы сверху, но требуют большего количества готовки внутри, без дальнейшего подрумянивания.



Верхний + нижний нагрев с конвекцией: нагревательные элементы, работающие одновременно с вентилятором, предназначены для обеспечения более равномерного нагрева, аналогично традиционному приготовлению, поэтому требуется предварительный нагрев. Наиболее подходит для блюд, требующих медленного приготовления.



Верхний и нижний нагрев: традиционный метод приготовления, который лучше всего подходит для блюд, расположенных в центре духовки. верхняя часть духовки всегда будет самой горячей. Идеально подходит для жаркого, фруктовых кексов, хлеба и т. д.



Комбинация вентилятора и круглого элемента вокруг него дает метод приготовления горячим воздухом. Это дает множество преимуществ, включая отсутствие предварительного нагрева, если время приготовления превышает 20 минут, отсутствие передачи аромата при одновременном приготовлении различных продуктов, меньшее количество энергии и более короткое время приготовления. Подходит для всех видов еды.



ЭКО: приготовление с низким энергопотреблением: эта функция особенно подходит для приготовления на одном уровне с низким энергопотреблением. Рекомендуется для всех типов продуктов, кроме тех, которые могут выделять много влаги (например, овощи). Чтобы добиться максимальной экономии энергии и сократить время, рекомендуется помещать продукты в духовку без предварительного нагрева рабочей камеры.



Использование гриля дает отличные результаты при приготовлении мяса средних и малых порций, особенно в сочетании с вертелом (где это возможно). Также идеально подходит для приготовления колбас и бекона.



Гриль с конвекцией: конвектор снижает сильный жар от гриля, обеспечивая отличный метод приготовления на гриле различных продуктов, отбивных, стейков, колбасок и т. д., Обеспечивая равномерное поджаривание и распределение тепла без высушивания продуктов. Два верхних уровня рекомендуются для использования, а нижняя часть духовки может использоваться для одновременного поддержания тепла, что является отличным средством при приготовлении завтрака на гриле. Малый гриль (только центральная часть) идеально подходит для небольшого количества блюд.



Вертел (если установлен) работает в сочетании с элементом гриля для идеального обжаривания продуктов.



Стеклокерамика: основание варочной панели изготовлено из стеклокерамики. Нагрев осуществляется нагревательными элементами Hi-Light.



Полностью стеклянная внутренняя поверхность дверцы, единая плоская поверхность, которую легко поддерживать в чистоте.



Внутреннее стекло дверцы: снимается для очистки несколькими быстрыми движениями.



Подсветка сбоку: две лампы на противоположных сторонах внутренней камеры улучшают обзор внутри духовки.



Индикация остаточного тепла: после выключения стеклокерамической варочной панели индикатор остаточного тепла показывает, какая из зон нагрева все еще остается горячей. Когда температура опускается ниже 60°C, индикатор гаснет.



В камере духового шкафа предусмотрено 5 разных уровней приготовления.



Очистка паром: простая функция очистки с использованием пара для удаления отложений в камере духового шкафа.



Указан полезный объем внутренней камеры в литрах.